

Miggytrac™ B501

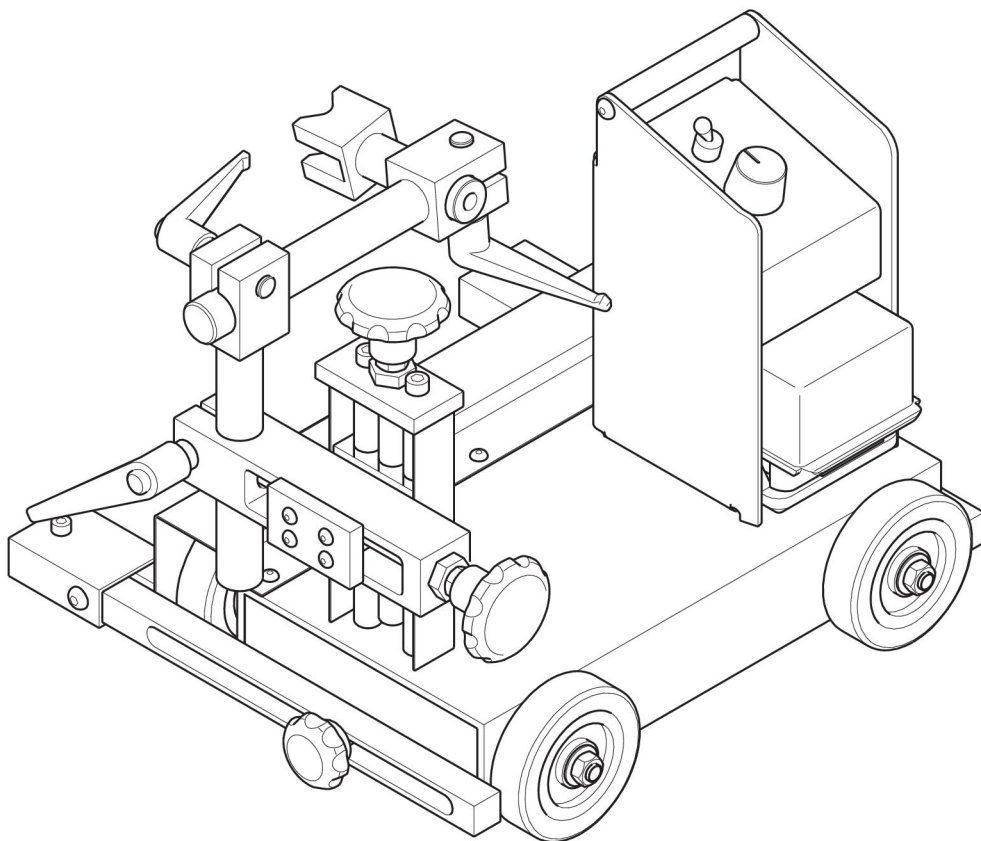

Kezelési utasítások



DECLARATION OF CONFORMITY

According to
The Machine Directive 2006/42/EC, entering into force 16 January 2007
The EMC Directive 2004/108/EC, entering into force 20 July 2007
The RoHS Directive 2011/65/EC, entering into force 2 January 2013

Type of equipment

Welding tractor

Type designation etc.

Miggytrac B501, from serial number 1501 xxx

Brand name or trade mark

ESAB

Manufacturer or his authorised representative established within the EEA

Name, address, telephone no:

ESAB AB

Lindholmsallén 9, Box 8004, SE-402 77 Göteborg, Sweden

Phone: +46 31 50 90 00

The following harmonised standard in force within the EEA has been used in the design:

EN 12100-2, Safety of machinery – Part 2: Technical principles

EN 60204-1, Electrical Equipment of Industrial machines – Part 1: General requirements

EN 61000-6-3:2007, Electromagnetic compatibility (EMC) – Part 6-3: Generic standards – Emission standard for residential, commercial and light-industrial environments

EN 61000-6-2:2005, Electromagnetic compatibility (EMC) – Part 6-2: Generic standards – Immunity for industrial environments

Additional Information: Restrictive use, Class A equipment, intended for use in location other than residential

By signing this document, the undersigned declares as manufacturer, or the manufacturer's authorised representative established within the EEA, that the equipment in question complies with the safety requirements stated above.

Date

Gothenburg

2015-01-13

Signature

A handwritten signature in black ink, appearing to read "G. Ebrahimpur".

Golaleh Ebrahimpur

Position

Vice President Global Automation

Clarification

CE 2015

1	BIZTONSÁG	4
1.1	Jelmagyarázat	4
2	BEVEZETÉS	7
3	MŰSZAKI ADATOK	8
4	TELEPÍTÉS	9
4.1	Összeszerelés	9
4.2	Az első kar igazítása	9
4.3	Helyezze be az akkumulátort	10
4.4	A mágneskészlet felhelyezése (opcionális).....	11
5	HASZNÁLAT	12
5.1	Hegesztés	12
5.2	A traktor indítása és leállítása	12
6	KARBANTARTÁS	13
6.1	Naponta	13
7	ALKATRÉSZRENDELÉS	14
	MŰSZAKI RAJZ	15
	RENDELÉSI SZÁMOK	16
	TARTOZÉKOK	17

1 BIZTONSÁG

1.1 Jelmagyarázat

A kézikönyvben mindenütt: **Veszélyre hívja fel a figyelmet! Legyen óvatos!**



VESZÉLY!

Közvetlen veszélyt jelent, mely azonnali, súlyos személyi sérülést és életvesztést okoz, ha nem kerülük el.



FIGYELEM!

Potenciális veszélyt jelent, mely azonnali, súlyos személyi sérülést és életvesztést okozhat.



VIGYÁZAT!

Olyan veszélyt jelez, ami kisebb személyi sérülést eredményezhet.



FIGYELEM!

Használat előtt olvassa el és ismerje meg a használati útmutatót, valamint kövesse a címkéken szereplő utasításokat, munkáltatója biztonsági előírásait és az anyagbiztonsági adatlapokat (MSDS).



Az ESAB készülék használói maguk felelnek azért, hogy bárki, aki a berendezést használja, vagy annak közelében dolgozik, minden vonatkozó biztonsági óvintézkedést betartson. A biztonsági óvintézkedéseknek meg kell felelniük az adott típusú készülékre vonatkozó követelményeknek. A munkahelyen alkalmazandó szokásos előírások mellett a következő ajánlásoknak is eleget kell tenni.

Minden munkát szakképzett személynek kell végeznie, aki jól ismeri a készülék működését. A készülék szabálytalan üzemeltetése veszélyhelyzetet teremthet, és a készüléket üzemeltető sérülését, vagy a készülék meghibásodását eredményezheti.

1. Mindenkinek, aki a készüléket üzemelteti, tisztában kell lennie a következőkkel:
 - a hegesztőkészülék működése,
 - a vészkapcsolók helye,
 - funkciója,
 - a vonatkozó biztonsági óvintézkedések,
 - hegesztés és vágás vagy a készülék egyéb működése.
2. A készülék üzemeltetőjének biztosítania kell, hogy
 - illetéktelen személy ne tartózkodjon a készülék hatósugarában, amikor azt beindítják,
 - senki se maradjon védőeszköz nélkül ívhúzáskor vagy a készülékkel történő munkavégzés megkezdésekor
3. A munkahelynek
 - munkavégzésre alkalmasnak és
 - huzatmentesnek kell lennie.

4. Egyéni védőeszközök:

- Mindig használja az ajánlott egyéni védőeszközöket, azaz a védőszemüveget, a lángálló védőruhát és a védőkesztyűket.
- Ne viseljen laza ruházatot, például sálát, vagy karkötőt, gyűrűt, stb., ami beakadhat vagy égési sérülést okozhat.

5. Általános óvintézkedések:

- Ellenőrizze, hogy a testkábel csatlakozása rendben van-e.
- Nagyfeszültségű berendezésen **csak szakképzett villanyszerelő végezhet munkát.**
- Legyen kéznél jól látható jelöléssel ellátott, megfelelő tűzoltó készülék
- Üzemeltetés közben a készüléken **nem** végezhető olajozás és karbantartás.

**FIGYELEM!**

Az ívhegesztés és vágás sérülést okozhat. Hegesztés és vágás esetén tegyen óvintézkedéseket.

**AZ ÁRAMÜTÉS – halálos lehet!**

- A hegesztőkészüléket a használati útmutatóban leírtaknak megfelelően telepítse és földelje.
- Pusztán kézzel, nedves kesztyűvel vagy ruházattal ne érjen áram alatti alkatrészekhez vagy elektródákhoz.
- Szigetelje magát a munkadarabtól és a földtől.
- Gondoskodjon róla, hogy a munkavégzés helye biztonságos legyen

**AZ ELEKTROMOS ÉS A MÁGNESES MEZŐK (EMF) – veszélyeztethetik az egészséget**

- A szívritmus-szabályozóval rendelkező hegesztő hegesztés előtt konzultáljon orvosával. Az EMF és egyes szívritmus-szabályozók között interferencia jöhet létre.
- Az EMF-nek más, eddig ismeretlen egészségügyi hatásai is lehetnek.
- A hegesztő az alábbi eljárások alkalmazásával minimalizálhatja az EMF hatásainak való kitettségét:
 - Vezesse az elektródát és a munkakábeleket együtt, teste azonos oldalán. Ha lehetséges, rögzítse ragasztószalaggal azokat. Ne helyezkedjen a hegesztőpisztoly és a munkakábelek közé. Figyeljen arra, hogy a hegesztőpisztoly kábele vagy a munkakábelek ne tekeredjenek a teste köré. Tartsa a hegesztőpisztoly áramforrását és a kábeleket olyan távol a testétől, amennyire csak lehetséges.
 - Csatlakoztassa a munkakábelt a munkadarabhoz minél közelebb a hegesztendő felülethez.

**A GŐZÖK ÉS GÁZOK – veszélyeztethetik az egészséget.**

- Ne lélegezze be a gőzöket.
- Alkalmazzon szellőztetést, elszívást vagy mindkettőt az ív közelében, hogy a gőzöket és gázokat eltávolítsa a közeléből a belélegzett levegőből.

**AZ ÍV FÉNYE – szemsérülést és bőregést okozhat.**

- Védje szemét és testét. Használjon megfelelő védőpajzsot és védőszemüveget, valamint viseljen védőruházatot.
- A közelben lévőket védje megfelelő pajzsos vagy függőnnyel.



ZAJ – a túl nagy zaj halláskárosodást okozhat.

Védje hallását. Használjon fülvédőt vagy más hallásvédelmet.



MOZGÓ ALKATRÉSZEK - sérülést okozhatnak



- Valamennyi ajtó, panel és fedőlap legyen zárva és biztonságos helyzetben. Karbantartás és hibaelhárítás esetén kizárólag szakképzett személy távolíthatja el a fedőlapokat. A szervizelés végeztével, a motor elindítása előtt helyezze vissza a paneleket vagy fedőlapokat, és zárja be az ajtókat.
- Az egység üzembe helyezése vagy csatlakoztatása előtt állítsa le a motort.
- Kezét, haját, laza ruhadarabjait és a szerszámokat tartsa a mozgó alkatrészekről távol.



TŰZVESZÉLY!

- A szikra (a szétfröccsenő anyag) tüzet okozhat. Ügyeljen arra, hogy ne legyen gyúlékony anyag a közelben.
- Ne használja zárt tartályok közelében.

MEGHIBÁSODÁS – meghibásodás esetén kérje szakértő segítségét.

VÉDJE SAJÁT MAGÁT ÉS MÁSOKAT!



MEGJEGYZÉS!

Az elektromos berendezéseket újrahasznosító létesítményben helyezze el!

Az elektromos és elektronikus berendezések hulladékairól szóló 2012/19/EK irányelvre és annak a nemzeti jogszabályok szerinti végrehajtására tekintettel az elektromos és/vagy elektronikus berendezéseket hasznos élettartamuk leteltével újrahasznosító létesítményben kell elhelyezni.

Miután ön felel a berendezésért, az ön feladata, hogy tájékozódjon a jóváhagyott begyűjtőhelyekről.

További tájékoztatásért forduljon a legközelebbi ESAB forgalmazóhoz.

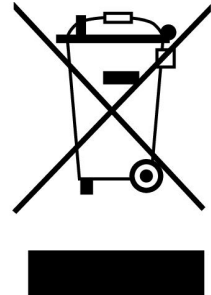

2 BEVEZETÉS

A Miggytrac™ B501 lemezek és rudak MIG/MAG hegesztésére készült.

A Miggytrac™ B501 egy kompakt, akkumulátor hajtású traktor, amelyre hegesztőpisztoly szerelhető. A megfelelő húzóerőt négykerék-hajtás biztosítja, a stabil hegesztési sebességet pedig nagy nyomatékú léptetőmotor. A Miggytrac™ négyütemű vezérlési módot használó hegesztésre alkalmas.

Választható eleme egy könnyen felszerelhető mágneskészlet. A mágneskészlet a traktor aljára erősíthető, mellyel jobb stabilitás biztosítható az akár 45°-os emelkedőkön történő hegesztéshez.

Az akkumulátor és az akkumulátor töltője nem részei a csomagnak, ezzel kapcsolatban tekintse meg az útmutató „TARTOZÉKOK” fejezetét.

A készülékhez való ESAB tartozékok e kézikönyv "TARTOZÉKOK" c. fejezetében található

3 MŰSZAKI ADATOK

Miggytrac™ B501	
Akkumulátorfeszültség	18 V DC (egyenáram)
Üzemidő	8 óra
Tömeg	12 kg
Motor típusa	Léptetőmotor
Haladási sebesség	10–130 cm/perc
Csúsztatóigazítás, vízszintes	±32 mm
Csúsztató igazítás, függőleges	±40 mm
Igazítás, első kar	±40 mm
Nagy súrlódású gumikerék	75 × 20 mm, négykerék meghajtás
Vízszintes nyújtóerő mágnes nélkül	12 kg
Vízszintes nyújtóerő mágnessel	25 kg
Függőleges nyújtóerő mágnessel, 45°-on	11 kg
Méreték (h × sz × m)	310 × 290 × 250 mm

4 TELEPÍTÉS

4.1 Összeszerelés

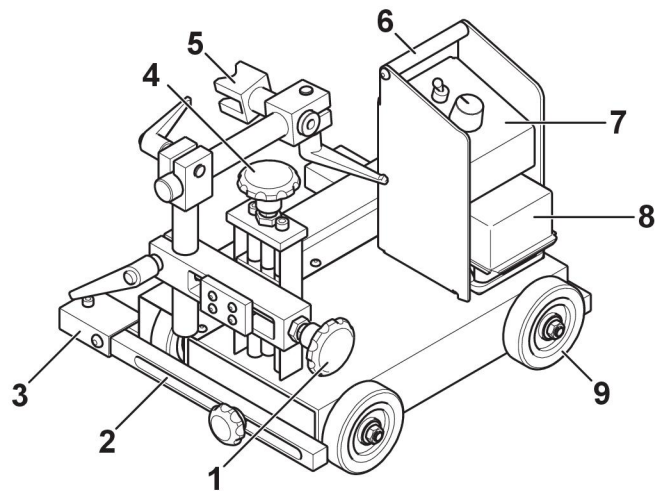

- 1 Forgató, vízszintes igazítás
- 2 Állítható kar
- 3 Támasztókerék
- 4 Forgató, függőleges igazítás
- 5 A hegesztőpisztoly csatlakozója
- 6 Fogantyú
- 7 Vezérlőpanel
- 8 Akkumulátor
- 9 Hajtókerekek

4.2 Az első kar igazítása

Az első kar 10 mm-rel rövidebbre igazítása, hogy a Miggytrac™ átlósan haladjon a lemezen.

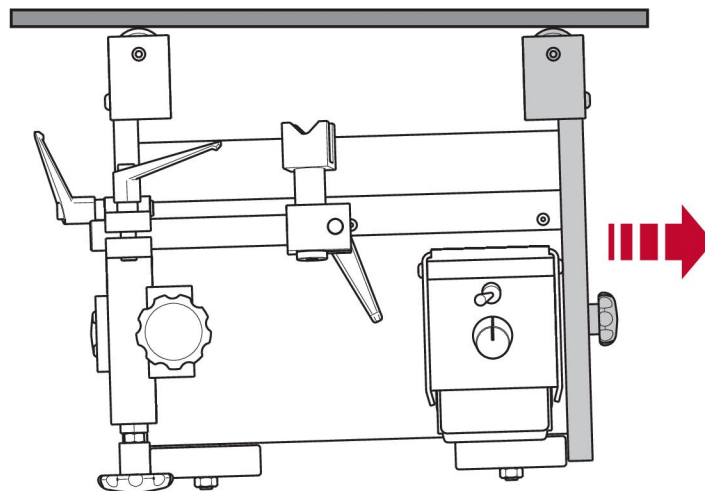

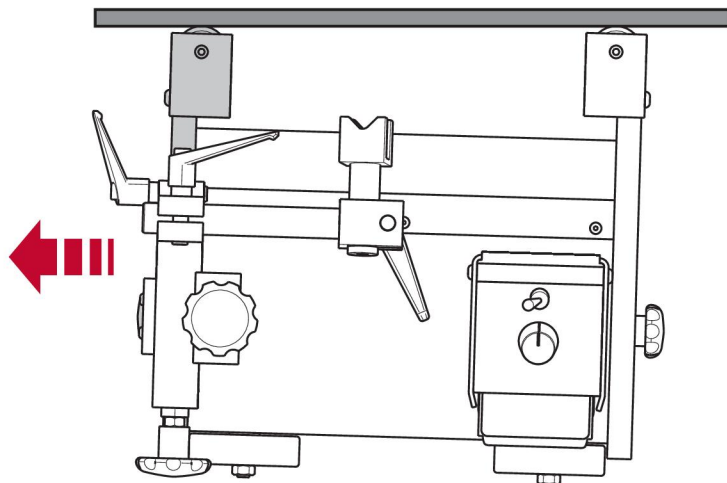

4.3 Helyezze be az akkumulátort

A Miggytrac™ 18 voltos, 4 Ah kapacitású akkumulátorral való használatra készült.



MEGJEGYZÉS!

Használat előtt töltsé fel az akkumulátort egy jóváhagyott töltővel.

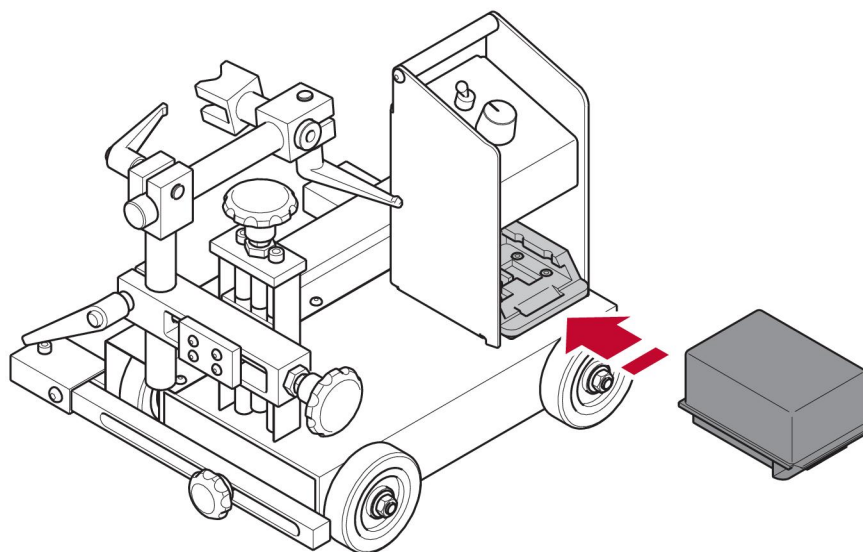

4.4 A mágneskészlet felhelyezése (opcionális)

A mágneskészlet a traktor aljára szerelhető, mellyel stabilizálható a mozgás és növelhető a hajtókerekek és az alapzat közötti súrlódás mértéke.

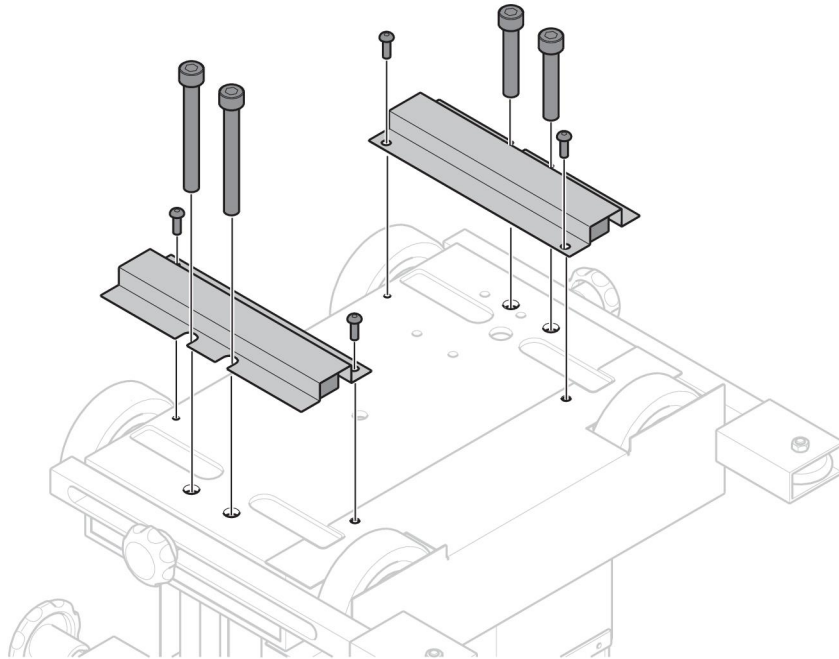

VIGYÁZAT!

Biztonsági okokból az alapzat maximális dőlésszöge 45°.

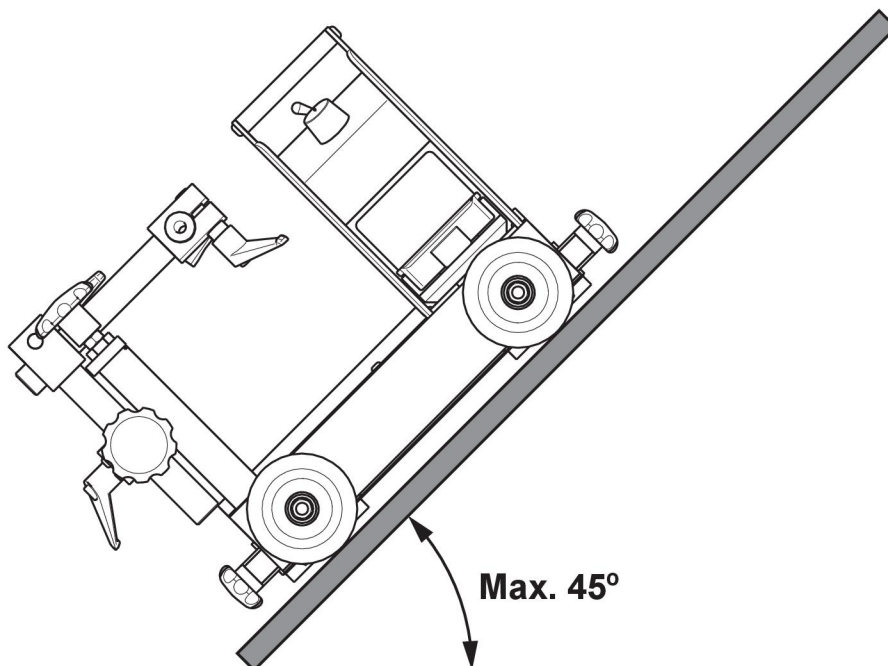

5 HASZNÁLAT

5.1 Hegesztés

A traktor négyütemű vezérlési módot használó hegesztésre szolgál.

Tekintse át a csatlakoztatni kívánt felszerelés vonatkozó dokumentumait.

5.2 A traktor indítása és leállítása

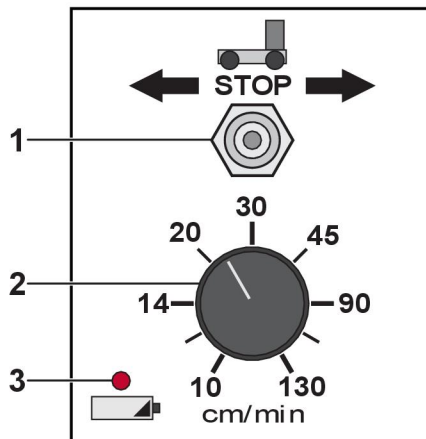

A traktor a kapcsolóval (1) indítható el és állítható le.

A traktor mozgásának sebességét a sebességforgatóval (2) állíthatja.

A LED (3) az akkumulátor töltöttségét jelzi:

Jelzés	Töltöttségi szint
Zöld fény	100%
Sárga fény	60%
Sárga villogó fény	30%
Piros fény	15%
Piros villogó fény	7%
Piros gyorsan villogó fény	0%



MEGJEGYZÉS!

A munkanap végén töltsse fel az akkumulátort.



MEGJEGYZÉS!

Két műszakos hegesztési munkálatok esetén tartson használatra készen két feltöltött tartalékakkumulátort.

6 KARBANTARTÁS



VIGYÁZAT!

A szállító minden garanciális kötelezettsége megszűnik, ha a vevő a garanciális időszak alatt megkísérli, hogy bármilyen hibát saját maga javítson ki.

6.1 Naponta

- Minden munkanap végén töltsse fel az akkumulátort.
- A vezetőkerekeket, a hajtókerekeket és a Miggytrac™ alját tisztítsa sűrített levegő segítségével.

7 ALKATRÉSZRENDELÉS

A Miggytrac™ B501 kialakítása és tesztelése az IEC/EN 60204-1, az ISO/EN 12100-2 és az IEC/EN 60974-10 nemzetközi és európai szabványok szerint történik. Szervizelés vagy javítás elvégzése után a munkát végző személy(ek) feladata annak biztosítása, hogy készülék továbbra is megfeleljen a fenti szabvány előírásainak.

Pótalkatrészek rendelhetők a legközelebbi ESAB-forgalmazótól. Lásd e dokumentum legutolsó oldalát.

MŰSZAKI RAJZ

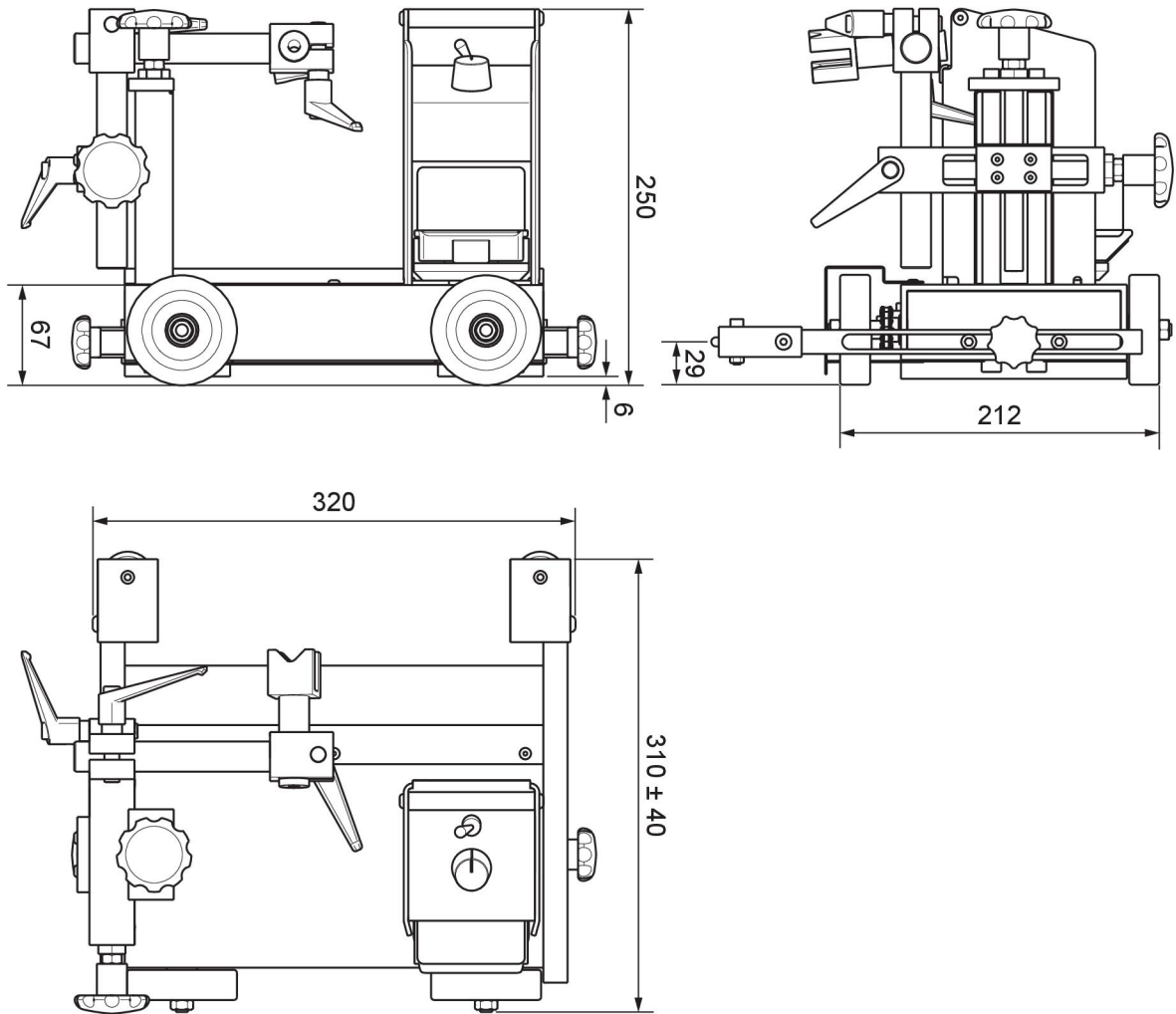

RENDELÉSI SZÁMOK

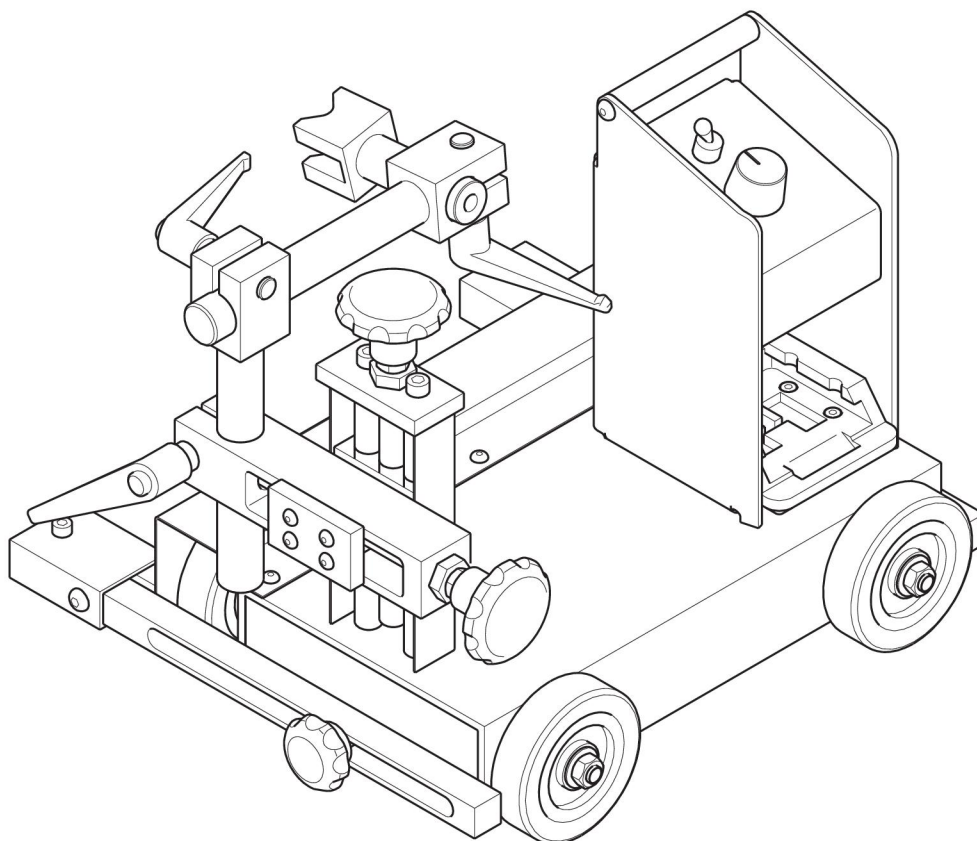

Ordering number	Denomination	Type	Notes
0457 357 882	Miggytrac™ B501		Battery excluded

TARTOZÉKOK

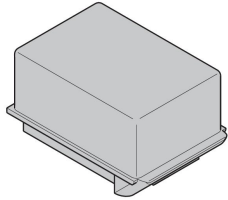
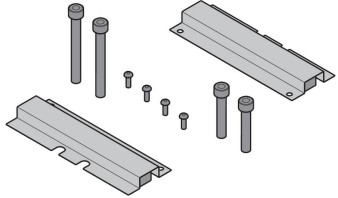
0457 468 070 0457 468 072 0457 468 073	Battery, Makita 18V 4 Ah Battery charger, Makita Battery (18 V) and battery charger kit, Makita	
0457 357 131	Magnet kit	

ESAB subsidiaries and representative offices

Europe

AUSTRIA

ESAB Ges.m.b.H
Vienna-Liesing
Tel: +43 1 888 25 11
Fax: +43 1 888 25 11 85

BELGIUM

S.A. ESAB N.V.
Heist-op-den-Berg
Tel: +32 15 25 79 30
Fax: +32 15 25 79 44

BULGARIA

ESAB Kft Representative Office
Sofia
Tel: +359 2 974 42 88
Fax: +359 2 974 42 88

THE CZECH REPUBLIC

ESAB VAMBERK s.r.o.
Vamberk
Tel: +420 2 819 40 885
Fax: +420 2 819 40 120

DENMARK

Aktieselskabet ESAB
Herlev
Tel: +45 36 30 01 11
Fax: +45 36 30 40 03

FINLAND

ESAB Oy
Helsinki
Tel: +358 9 547 761
Fax: +358 9 547 77 71

GREAT BRITAIN

ESAB Group (UK) Ltd
Waltham Cross
Tel: +44 1992 76 85 15
Fax: +44 1992 71 58 03

ESAB Automation Ltd
Andover
Tel: +44 1264 33 22 33
Fax: +44 1264 33 20 74

FRANCE

ESAB France S.A.
Cergy Pontoise
Tel: +33 1 30 75 55 00
Fax: +33 1 30 75 55 24

GERMANY

ESAB Welding and Cutting
GmbH
Solingen
Tel: +49 212 298 0
Fax: +49 212 298 218

HUNGARY

ESAB Kft
Budapest
Tel: +36 1 20 44 182
Fax: +36 1 20 44 186

ITALY

ESAB Saldatura S.p.A.
Bareggio (Mi)
Tel: +39 02 97 96 8.1
Fax: +39 02 97 96 87 01

THE NETHERLANDS

ESAB Nederland B.V.
Amersfoort
Tel: +31 33 422 35 55
Fax: +31 33 422 35 44

NORWAY

AS ESAB
Larvik
Tel: +47 33 12 10 00
Fax: +47 33 11 52 03

POLAND

ESAB Sp.zo.o.
Katowice
Tel: +48 32 351 11 00
Fax: +48 32 351 11 20

PORTUGAL

ESAB Lda
Lisbon
Tel: +351 8 310 960
Fax: +351 1 859 1277

ROMANIA

ESAB Romania Trading SRL
Bucharest
Tel: +40 316 900 600
Fax: +40 316 900 601

RUSSIA

LLC ESAB
Moscow
Tel: +7 (495) 663 20 08
Fax: +7 (495) 663 20 09

SLOVAKIA

ESAB Slovakia s.r.o.
Bratislava
Tel: +421 7 44 88 24 26
Fax: +421 7 44 88 87 41

SPAIN

ESAB Ibérica S.A.
Alcalá de Henares (MADRID)
Tel: +34 91 878 3600
Fax: +34 91 802 3461

SWEDEN

ESAB Sverige AB
Gothenburg
Tel: +46 31 50 95 00
Fax: +46 31 50 92 22

ESAB International AB
Gothenburg
Tel: +46 31 50 90 00
Fax: +46 31 50 93 60

SWITZERLAND

ESAB Europe GmbH
Neuhof Business Center
Neuhofstr. 4
Tel: +41 1 741 25 25
Fax: +41 1 740 30 55

UKRAINE

ESAB Ukraine LLC
Kiev
Tel: +38 (044) 501 23 24
Fax: +38 (044) 575 21 88

North and South America

ARGENTINA

CONARCO
Buenos Aires
Tel: +54 11 4 753 4039
Fax: +54 11 4 753 6313

BRAZIL

ESAB S.A.
Contagem-MG
Tel: +55 31 2191 4333
Fax: +55 31 2191 4440

CANADA

ESAB Group Canada Inc.
Mississauga, Ontario
Tel: +1 905 670 02 20
Fax: +1 905 670 48 79

MEXICO

ESAB Mexico S.A.
Monterrey
Tel: +52 8 350 5959
Fax: +52 8 350 7554

USA

ESAB Welding & Cutting
Products
Florence, SC
Tel: +1 843 669 44 11
Fax: +1 843 664 57 48

Asia/Pacific

AUSTRALIA

ESAB South Pacific
Archerfield BC QLD 4108
Tel: +61 1300 372 228
Fax: +61 7 3711 2328

CHINA

Shanghai ESAB A/P
Shanghai
Tel: +86 21 2326 3000
Fax: +86 21 6566 6622

INDIA

ESAB India Ltd
Calcutta
Tel: +91 33 478 45 17
Fax: +91 33 468 18 80

INDONESIA

P.T. ESABindo Pratama
Jakarta
Tel: +62 21 460 0188
Fax: +62 21 461 2929

JAPAN

ESAB Japan
Tokyo
Tel: +81 45 670 7073
Fax: +81 45 670 7001

MALAYSIA

ESAB (Malaysia) Snd Bhd
USJ
Tel: +603 8023 7835
Fax: +603 8023 0225

SINGAPORE

ESAB Asia/Pacific Pte Ltd
Singapore
Tel: +65 6861 43 22
Fax: +65 6861 31 95

SOUTH KOREA

ESAB SeAH Corporation
Kyungnam
Tel: +82 55 269 8170
Fax: +82 55 289 8864

UNITED ARAB EMIRATES

ESAB Middle East FZE
Dubai
Tel: +971 4 887 21 11
Fax: +971 4 887 22 63

Africa

EGYPT

ESAB Egypt
Dokki-Cairo
Tel: +20 2 390 96 69
Fax: +20 2 393 32 13

SOUTH AFRICA

ESAB Africa Welding & Cutting
Ltd
Durbanvill 7570 - Cape Town
Tel: +27 (0)21 975 8924

Distributors

For addresses and phone numbers to our distributors in other countries, please visit our home page

www.esab.com



www.esab.com

